

## Manómetro digital DPG

**Medición**  
LÍNEA

**Presión**  
CATEGORÍA

**Manómetros Digitales**  
TIPO

### INFORMACION GENERAL:

- Fácil de operar.
- Reajuste a cero.
- La luz trasera se enciende cuando se presiona el botón de on/off.
- Opción para que la pantalla esté constantemente encendida.
- Opción para indicar picos de presión.
- Sello diafragma soldado de acero inoxidable 316.
- Fundra protectora de goma estándar.
- Cumple con la normativa ASME B40.100.
- Exactitud de  $\pm 1\%$  ( $\pm 0,5\%$  opcional).
- 5 años de garantía.

DISTRIBUIDO POR MAINCO, S.A.

### 04 Aplicación

- Ideal para aplicaciones comerciales, industriales y de propósitos generales.

DISTRIBUIDO POR MAINCO, S.A.



DISTRIBUIDO POR MAINCO, S.A.

### 05 Materiales

Especificaciones	
Caratula	2.5" (63mm)
Carcasa	ABS
Pantalla LCD	2" x 3/4" (48mm x 16mm)
Sensor	Acero inoxidable soldado 316, Pieza
Conexión	2" x 3/4" (48mm x 16mm)
Baterías	2 x baterías x AAA (1.5V)
Dígitos de la pantalla	4 dígitos de 5,000 psi 5 dígitos para 10,000 psi y 15,000 psi

DISTRIBUIDO POR MAINCO, S.A.



## 06 Condiciones de trabajo

Especificaciones	
Unidades de presión	psi, mH <sub>2</sub> O, mmHg, mbar, kPa ranges ≤ 100 psi psi, bar, kgf/cm <sub>2</sub> , MPa, atm ranges ≥ 160 psi
Temperatura ambiente / proceso	14°F a 122°F (-10°C a 50°C) -4°F a 167°F (-20°C a 75°C)
Exactitud	±1% (±0.5% opcional)
Presión de ruptura	200% / 300% FS
Tiempo de respuesta	≤ 3 Hz actualización de la pantalla

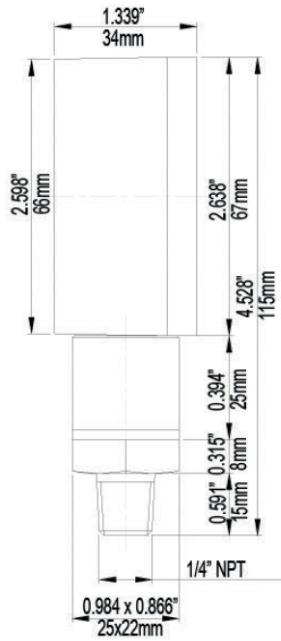

Serie DPG  
sin funda protectora

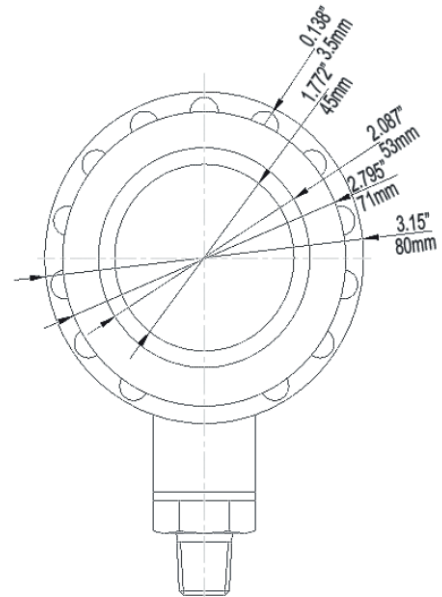
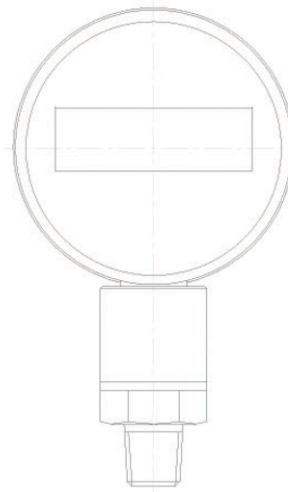

Serie DPG  
con funda protectora

DISTRIBUIDO POR MAINCO, S.A.



PARA MÁS INFORMACIÓN  
DE ESTE PRODUCTO.

USE EL CÓDIGO QR

-VIDEO TUTORIALES  
-PRODUCTOS SUGERIDOS



DISTRIBUIDO POR MAINCO, S.A.

