

Bomba de doble membrana F400 EF1

Características

Conexion de Fluidos Triclamp	2"
Conexion de aire	1/2" BSP
Caudal Max	400 L/min
Presion Maxima	8 Bar
Altura de elevacion Maxima	80 Mts
Capacidad maxima de aspiracion en seco	6 Mts
Capacidad maxima de aspiracion con fluido	9.8 Mts
Diametro paso de solidos	8.0 mm
Nivel de Ruido	75 Db
Caudal por ciclo	1200 M ³
Viscosidad maxima	40,000 Cps

A 361mm
B 260mm
C 502mm
Peso neto Kg 40
Temperatura maxima 95°

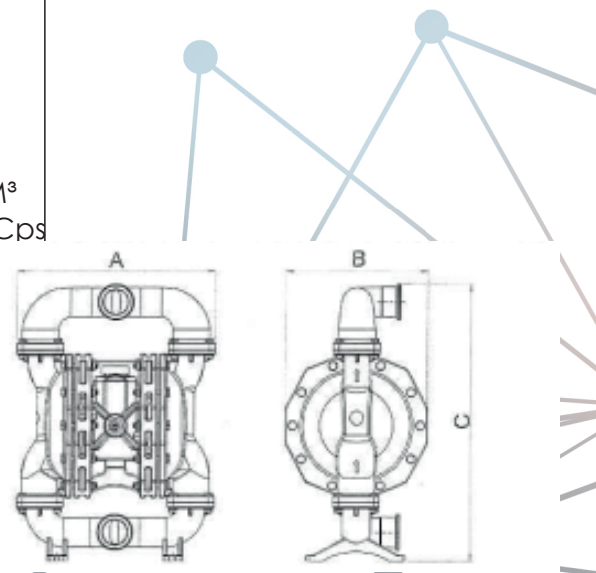

Rendimientos

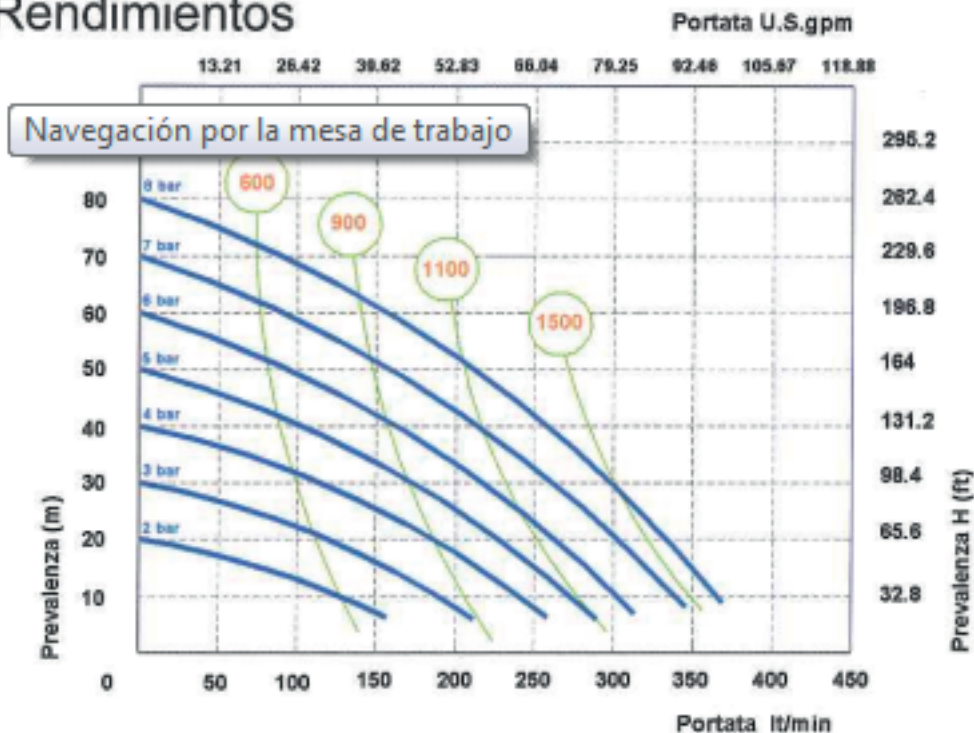

○ Presión alimentación aire ○ Consumo de aire en NI/min

Las curvas y los rendimientos se refieren a las bombas con aspiración sumergida e impulsión con boca libre, con agua a 20 °C, y varían según el material de fabricación.

📞 PBX: (502) 2386 - 8787

✉️ inoxidable@mainco.com.gt

🌐 www.mainco.com.gt

🏠 42 calle 22-17 Colonia Industrial Santa Elisa zona 12, Bodega 5.