

FILTRO RECTO CORTO CLAMP DE ACERO INOXIDABLE INOXPA

Sanitaria
LÍNEA

Accesorios
CATEGORÍA

Accesorios
Clamp
TIPO

04 Aplicación

Los filtros tienen una amplia variedad de aplicaciones en la industria alimentaria, cosmética, algunas industrias químicas y en servicios auxiliares de la industria farmacéutica. Son de diseño sanitario y se utilizan para filtrar partículas que pueden dañar bombas u otros equipos. El filtro consiste básicamente en un cuerpo con una entrada y una salida de producto. Dentro del cuerpo se fija el tamiz que retiene todas las partículas que tengan un tamaño superior o igual al paso de la malla.

DISTRIBUIDO POR MAINCO, S.A.

05 Materiales

Cuerpo SS316, Juntas EPDM según FDA 117.2600. Acabado superficial interno RA 0.8µm. Acabado superficial externo pulido espejo.

DISTRIBUIDO POR MAINCO, S.A.

06 Condiciones de trabajo

Presión máxima de 145 PSI o 10 bar
Temperatura de trabajo -10°C a 120°C
EPDM

DISTRIBUIDO POR MAINCO, S.A.

07 Gráficas y cuadros:

Conexiones: Clamp y soldable. Ver ficha técnica de Filtro Soldable para conocer las medidas. Conexiones estándar en DIN 11850.

Medidas

La entrada y la salida del producto están en una misma dirección.

Medida de filtro
1
1.5"
2"
2.5"
3"
4"

DISTRIBUIDO POR MAINCO, S.A.

S39Y16LCL1



DISTRIBUIDO POR MAINCO, S.A.



TAMIZ: PERFIL TRIANGULAR

Eq.mesh	C (mm)	Sup.útil (%)
40	0,40	28
60	0,30	23
80	0,20	17
165	0,10	10
325	0,05	5

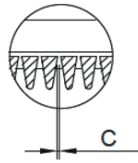

TAMIZ: CHAPA PERFORADA

A (mm)	Sup.útil (%)
0,5	15
1	28
2	30
5	46
10x1	20

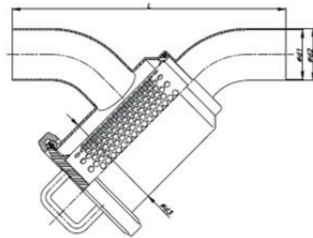
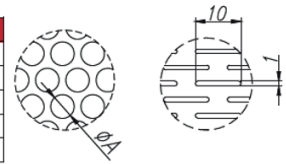

SOLDAR / SOLDAR DIN				
DN	d1	d2	d3	L
25	26	29	76,2	235
32	32	35		242
40	38	41	101,6	260
50	50	53		279
65	66	70	114,3	319
80	81	85		374
100	100	104	154	400
125	125	129	219,1	667
150	150	154		720

SOLDAR / SOLDAR OD				
DN	d1	d2	d3	L
1"	22,1	25,4	76,2	214
1½"	34,8	38,1	101,6	243
2"	47,5	50,8		300
2½"	60,2	63,5	114,3	346
3"	72,9	76,2		378
4"	97,4	101,6	154	470

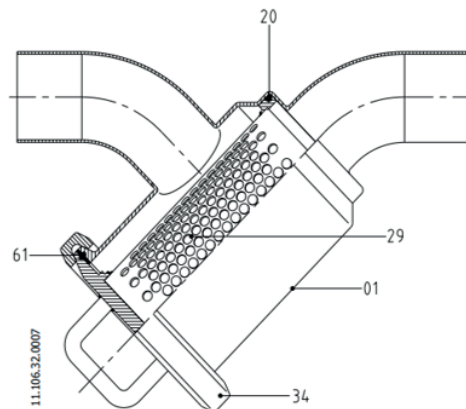

Posición	Designación	Material
01	Cuerpo	AISI 316L
20*	Junta tòrica	EPDM
29	Tamiz	AISI 316L
34	Abrazadera	AISI 316L
61*	Junta CLAMP	EPDM

*Piezas de recambio recomendadas.

DISTRIBUIDO POR MAINCO, S.A.



PARA MÁS INFORMACIÓN
DE ESTE PRODUCTO.

USE EL CÓDIGO QR

-VIDEO TUTORIALES
-PRODUCTOS SUGERIDOS



DISTRIBUIDO POR MAINCO, S.A.

[/MAINCO](https://www.MAINCO.com.gt)
+5024739-4696
+5022386-8787
www.MAINCO.com.gt

©WHATSAPP
PBX