

Agitador NHS

Sanitaria
LÍNEA

Agitadores
CATEGORÍA

Agitadores verticales
TIPO

04 Aplicación

La gama de la serie NHS son agitadores verticales con motoreductor del tipo tornillo sin fin. Se pueden utilizar en procesos de mezcla, disolución y mantenimiento, dónde se requiera una agitación suave / media, en la industria alimentaria, cosmética y farmacéutica, seleccionando el acabado adecuado en cada caso. Aplicables en depósitos de hasta 10.000 litros, generalmente en productos de media/alta viscosidad.

DISTRIBUIDO POR MAINCO, S.A.

05 Materiales

Piezas en contacto con el producto AISI 316L
Retén NBR
Carcasa del motoreductor Aluminio
Acabado superficial Ra < 1.6 µm

DISTRIBUIDO POR MAINCO, S.A.



DISTRIBUIDO POR MAINCO, S.A.

07 Gráficas y cuadros:

Conexiones: Bridado

a. Medidas

Características
Agitador vertical.
Obturación mediante paragotas y retén.
Fijación de la hélice al eje mediante prisioneros allen.
Motor IEC, IP55, aislamiento clase F.
Potencia máxima 3 kW.
Hélice de 4 palas inclinadas y de 2 palas inclinadas.

d. Gráficos

Tipo agitador	Potencia motor [kW]	Velocidad [rpm]	Dimensiones								Eje agitador		Tipo		
			C*	E*	Brida					Ø d	Lmáx	Ø H	Ø H	11	6
					Ø A	Ø B	Ø DN	F	Ø G					Palas Inclinadas	Palas Inclinadas
NHS 1.11-07003-500	0,37	70	205	320	125	85	50	110	11	35	1200	500			
NHS 1.11-03003-600		35													
NHS 1.11-07007-600	0,75	70	240	360	180	150	100	142	11	40	1400	600			
NHS 1.11-03007-700		35													255
NHS 1.11-07011-700	1,1	70	250	395	180	150	100	142	11	40	1400	700			
NHS 1.11-07015-750		70													
NHS 1.11-03015-800	1,5	70	265	450	200	165	125	170	14	45	1800	750			
NHS 1.11-03015-800		35													
NHS 1.6-07003-500	0,37	70	205	320	125	85	50	110	11	35	1200	500			
NHS 1.6-07007-600		70													240
NHS 1.6-07011-700	1,1	70	250	395	180	150	100	142	11	40	1400	700			
NHS 1.6-07015-800		70													265
NHS 1.6-14011-450	1,1	140	250	395	180	150	100	142	11	40	1400	450			
NHS 1.6-14015-600		1,5													420

DISTRIBUIDO POR MAINCO, S.A.

I Especificaciones técnicas y dimensiones

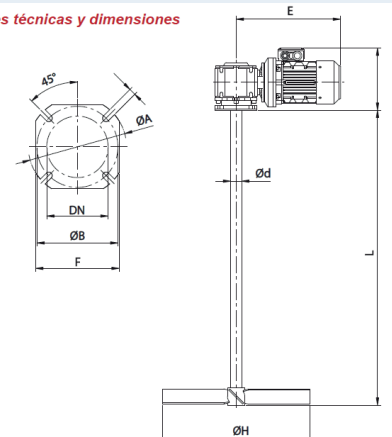



e. Repuestos Recambio, despieces

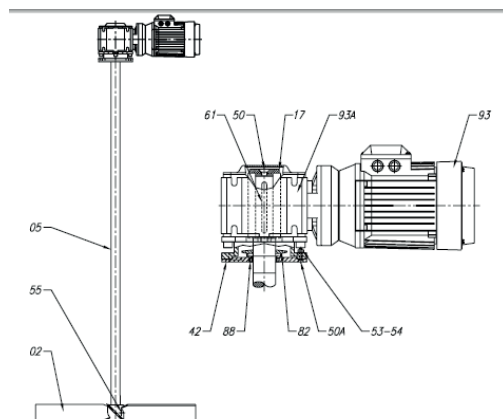

Posición	Cantidad	Descripción	Material
02	1	Hélice	AISI-316
05	1	Eje agitador	AISI-316
17	1	Arandela	AISI-304
42	1	Placa base	AISI-316
50	1	Tornillo avellanado	A2
50A	2	Tornillo avellanado	A2
53	2	Arandela plana	A2
54	4	Tuerca hexagonal	A2
55	2	Espárrago allen	A2
61	1	Chaveta	F-1140
82	1	Paragotas	Silicona
88	1	Retén	NBR
93	1	Motor IEC	-
93A	1	Reductor sin-fin	-

08 Indicaciones de instalación:

Los agitadores se instalan descentrados para evitar la entrada en rotación del producto, aunque también se pueden instalar centrados con rompecorrientes en el depósito. La rotación de la hélice empuja el flujo de producto hacia el fondo del depósito, consiguiendo que este flujo suba hasta la superficie del líquido por las paredes del tanque. Este efecto se favorece si el tanque tiene un fondo bombeado.

DISTRIBUIDO POR MAINCO, S.A.



PARA MÁS INFORMACIÓN
DE ESTE PRODUCTO.

USE EL CÓDIGO QR

-VIDEO TUTORIALES
-PRODUCTOS SUGERIDOS



DISTRIBUIDO POR MAINCO, S.A.



42 CALLE 22-17 COLONIA INDUSTRIAL SANTA ELISA ZONA 12, BODEGA 5.