

## Bomba sanitaria serie QIS

**Sanitaria**  
LÍNEA

**Bombas**  
CATEGORÍA

**Bombas  
centrifugas**  
TIPO

### 04 Aplicación

La serie QIS es una nueva bomba centrífuga sanitaria con sello interno e impulsor semi-abierto que incrementa la eficiencia. Ideal para aplicaciones sanitarias y no sanitarias dentro de la industria alimenticia y de bebidas, así como para la industria farmacéutica. Diseñado para cumplir con los estándares 3A y EHEDG

DISTRIBUIDO POR MAINCO, S.A.

### 05 Materiales

- Juego de soporte y patas en acero inoxidable ss304
- Adaptador de acero inoxidable SS304
- Todas las partes en contacto con el producto están construidas en acero inoxidable T316L.

DISTRIBUIDO POR MAINCO, S.A.

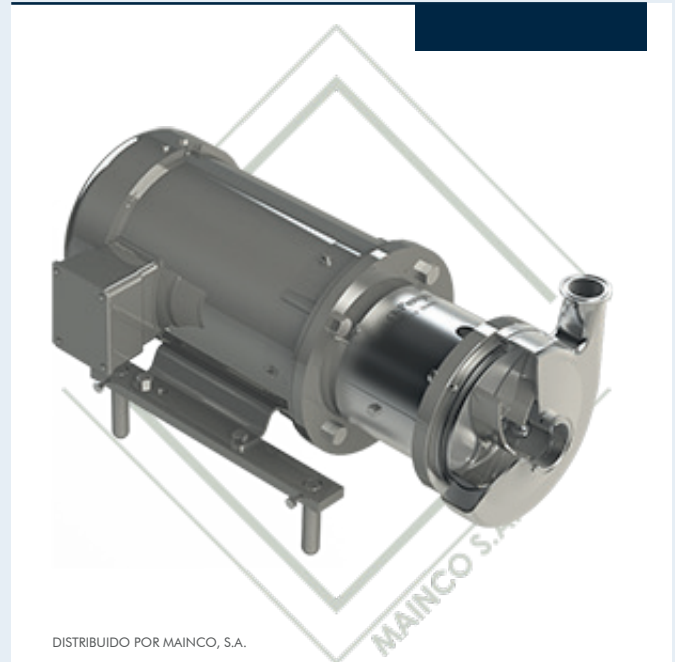

DISTRIBUIDO POR MAINCO, S.A.

### 06 Condiciones de trabajo

- Caudal máximo: 1200 GPM
- Viscosidad Máxima: 600 cP
- Presión máxima: 9 bar/130 Psi
- Temperatura máxima de trabajo: 120°C

Conexiones: Clamp (estándar), Brida, NPT, Soldable, Bevel Seat, DIN, SMS.

DISTRIBUIDO POR MAINCO, S.A.

### 07 Gráficas y cuadros:

La bomba QIS está 100% electropulida, lo que reduce la rugosidad de sus superficies y mejora su acabado. El proceso de electropulido es esencial en las industrias alimentaria, médica y farmacéutica debido a sus óptimas condiciones higiénicas que evitan que se formen depósitos de bacterias.

#### VENTAJAS

Superficie totalmente higiénica que previene la formación de bacterias Crea una superficie limpia y lisa que es más fácil de esterilizar Incrementa la resistencia a la corrosión El electropulido llega a áreas a las que ningún otro método de pulido llega Esteriliza piezas de trabajo

DISTRIBUIDO POR MAINCO, S.A.



## CHARACTERISTICS

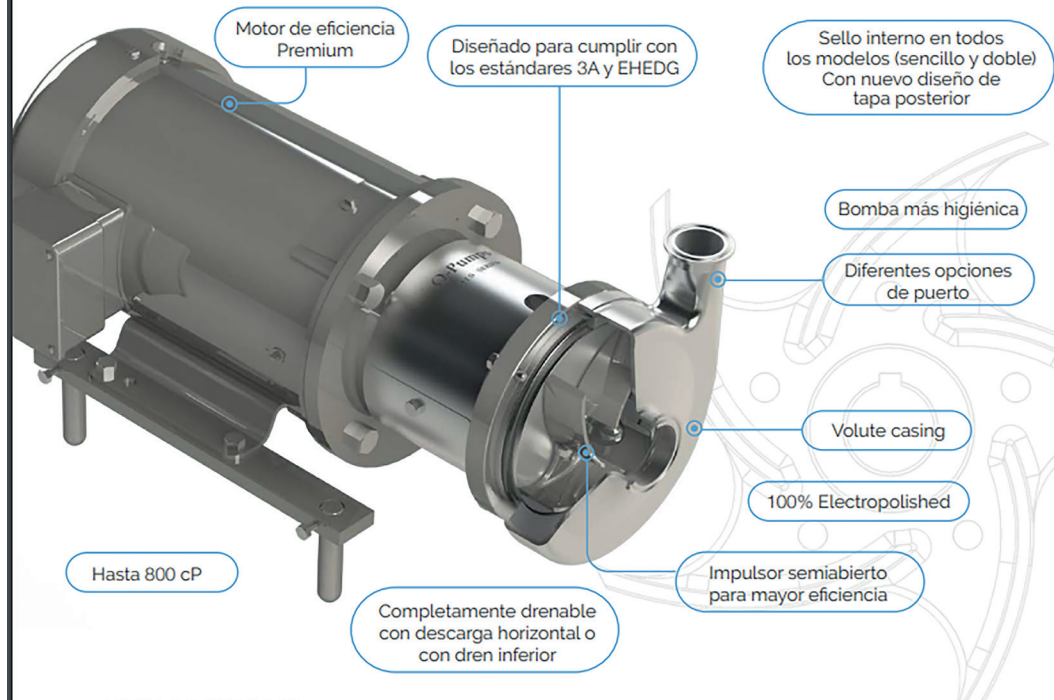

DISTRIBUIDO POR MAINCO, S.A.



PARA MÁS INFORMACIÓN DE ESTE PRODUCTO.

USE EL CÓDIGO QR

**-VIDEO TUTORIALES**  
**-PRODUCTOS SUGERIDOS**

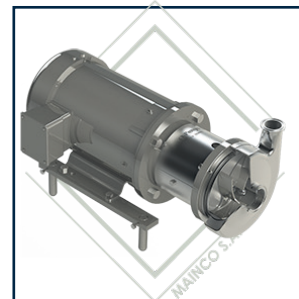

DISTRIBUIDO POR MAINCO, S.A.

