

Bomba de doble membrana teflon 028-SS700-EF1

Sanitaria
LÍNEA

Bombas
CATEGORÍA

Bombas de diafragma
TIPO

04 Aplicación

Las bombas neumáticas de doble membrana son reconocidas como las bombas más flexibles para el tratamiento de líquidos agresivos con presión y caudales variables. La gama de aplicaciones es prácticamente ilimitada. Las bombas Meclube AODD se fabrican en varios tamaños, con una amplia gama de materiales de fabricación a disposición. Casi todos los tipos de líquido, desde los altamente ácidos y corrosivos, pasando por las pinturas, adhesivos de alta viscosidad, hasta los productos alimentarios, pueden ser bombeados.

DISTRIBUIDO POR MAINCO, S.A.

05 Materiales

Acero inoxidable SS316L
a. Material de membrana: HYTREL+PTFE
b. Material de esferas: SS316L

DISTRIBUIDO POR MAINCO, S.A.

06 Condiciones de trabajo

- Ruido 78 dB
- Presión Máxima 8 bar
- Temperatura 95° C
- Viscosidad 50000 cPs
- Caudal máximo 700 l/min
- Dimension A 487 mm
- Dimension B 345 mm
- Dimension C 599 mm
- Electropulido

DISTRIBUIDO POR MAINCO, S.A.



DISTRIBUIDO POR MAINCO, S.A.

07 Gráficas y cuadros:

- Conexión tri-clamp de fluidos de 2.5"
- Conexión entrada-salida fluido 3/4" BSP
- Conexión de entrada de aire 3/8" BSP

b. Espesores

Tipos de cierres mecánicos: Sello Mecánico Sencillo, Sello mecánico doble equilibrado, cierre mecánico equilibrado, Retén Garlock, Junta de Labios

DISTRIBUIDO POR MAINCO, S.A.



d. Gráficos

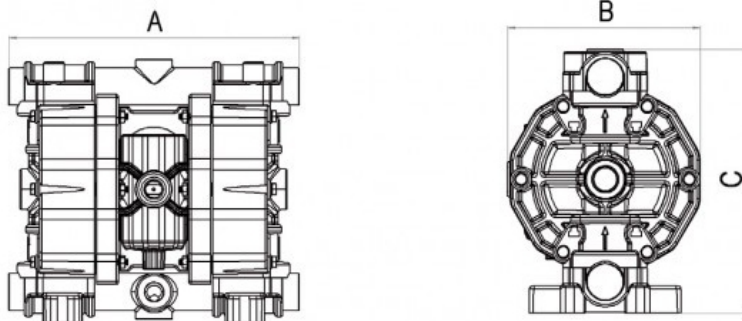

Prestazioni

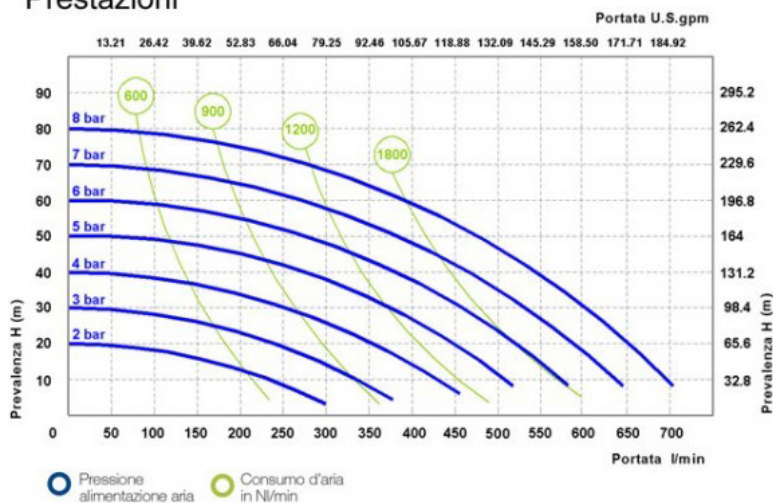

Le curve e le prestazioni sono riferite a pompe con aspirazione immersa e mandata a bocca libera, con acqua a 20° C, e variano a seconda del materiale di costruzione.

DISTRIBUIDO POR MAINCO, S.A.

08 Indicaciones de instalación:

- Peso 46 kg
- Máxima altura de entrega 80 m
- Máxima succión 5,0 m

- Max Suction Lift Wet 9,8 m
- Diámetro de sólido máximo 8,5 mm
- Desplazamiento por ciclo 1250 cm³

DISTRIBUIDO POR MAINCO, S.A.



PARA MÁS INFORMACIÓN DE ESTE PRODUCTO.

USE EL CÓDIGO QR

-VIDEO TUTORIALES
-PRODUCTOS SUGERIDOS



DISTRIBUIDO POR MAINCO, S.A.

[/MAINCO](https://www.MAINCO.com.gt)
+5024739-4696
+5022386-8787
www.MAINCO.com.gt

@WHATSAPP
PBX