

Bomba centrífuga HYGINOX SE de acero inoxidable

Sanitaria
LÍNEA

Bombas
CATEGORÍA

**Bombas
centrífugas**
TIPO

04 Aplicación

Hyginox SE es una gama de bombas centrífugas mono-bloc de diseño sanitario, compacto y eficiente. Está constituida principalmente por un cuerpo fabricado por estampación en frío de acero inoxidable, rodete abierto fabricado de microfundición, cierre mecánico, tapa, linterna y eje con unión por compresión mecánica con el eje del motor. El motor es de tipo estándar según IEC, está protegido con un recubrimiento en chapa de acero inoxidable y dispone de pies de diseño higiénico ajustables en altura.

Debido a su diseño sanitario y económico, la bomba centrífuga Hyginox SE es especialmente indicada como bomba principal en los procesos de la industria láctea, de bebidas, así como en la industria farmacéutica y cosmética.

DISTRIBUIDO POR MAINCO, S.A.



DISTRIBUIDO POR MAINCO, S.A.

05 Materiales

- Piezas en contacto con el producto Acero inoxidable AISI 316L (1.4404)
- Otras piezas de acero Acero inoxidable AISI 304 (1.4301)
- Juntas en contacto con el producto EPDM (según FDA y CE 1935/2004)
- Cierre mecánico simple interior EN 12756 I1k (según FDA y CE 1935/2004):

DISTRIBUIDO POR MAINCO, S.A.

- Parte giratoria Grafito (C)
- Parte estacionaria Carburo de Silicio (SiC)
- Juntas EPDM
- Acabado superficial:
- Interno Ra<0,8 μm
- Externo Mate

DISTRIBUIDO POR MAINCO, S.A.

06 Condiciones de trabajo

- Límites de operación:
- Presión nominal 10 bar/145 PSI
- Rango de temperaturas -10°C a +120 °C +140°C (SIP, máximo 30 min.)
- Caudal máximo 572 US GPM
- Altura diferencial máxima 90 m
- Velocidad máxima 3500 rpm

DISTRIBUIDO POR MAINCO, S.A.

07 Gráficas y cuadros:

Conexiones: Clamp (estándar), Brida, NPT, Soldable, Bevel Seat, DIN, SMS.

DISTRIBUIDO POR MAINCO, S.A.



Opciones

- i. Cierre mecánico en SiC/SiC .
- ii. Juntas en FPM y PTFE.
- iii. Cuerpo con cámara de calefacción.
- iv. Conexión de drenaje.
- v. Distintos tipos de conexiones.
- vi. Motor con otras tensiones, frecuencias,
- vii. protecciones mecánicas, eficiencias.
- viii. Carretilla y/o cuadro eléctrico.
- ix. Certificación ATEX.

a. Medidas

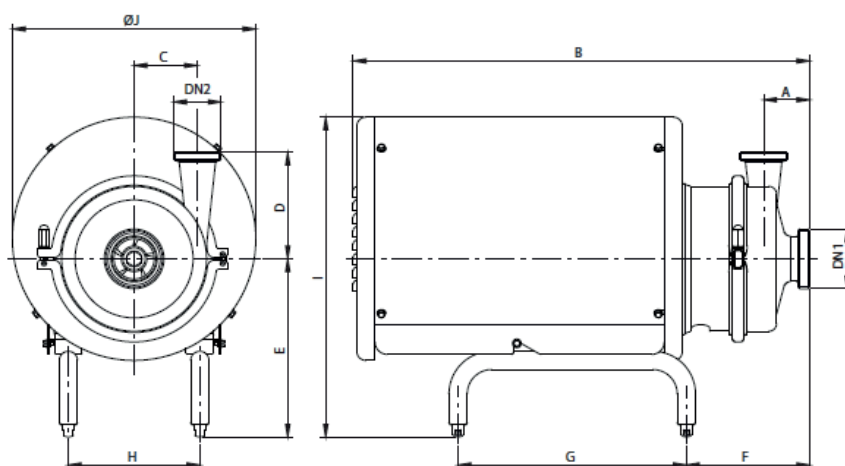

Bomba	Motor			DN1	DN2	A	B	C	D	E	F	G	H	I	ØJ	kg	
	Tamaño	kW	rpm														
SE-15	A	71	0,25	1450	40	32	55	55	100	203	111	250	112	350	230	14	
		0,55	15														
	0,75	22															
SE-15	B	80	1,1	2950	40	32	55	55	100	217	148	275	132	405	290	24	
		1,5	28														
		1,1	30														
SE-20	C	90S	1,5	1450	50	40	55	74	140	227	154	275	132	415	290	29	
		1,1	31														
		1,5	29														
SE-20	D	90L	2,2	2950	50	40	55	74	140	266	152	325	175	480	350	43	
		3	43														
		100	49														
SE-26	E	112	4	1450	65	50	55	72	150	227	162	275	132	415	290	31	
		3	43														
		100	50														
SE-26	F	132S	5,5	2950	65	50	55	72	150	278	168	325	175	490	350	56	
		7,5	71														
		132S	7,5													79	
SE-28	C	90S	1,1	1450	40	40	65	106	165	535	227	157	275	132	415	290	36
		4	48														
		100	55														
SE-28	D	112	4	2950	40	40	65	106	165	266	154	325	175	490	350	61	
		5,5	78														
		7,5	84														
SE-35	E	112	5,5	1450	65	50	75	104	175	266	168	325	175	480	350	49	
		3	54														
		100	62														
SE-35	F	132S	5,5	2950	65	50	75	104	175	278	175	325	175	490	350	82	
		11	76														
		132M	11													85	
SE-36	G	160M	15	2950	65	50	75	104	175	367	242	475	267	645	465	134	
		11	134														
		15	154														
SE-36	D	100	2,2	1450	100	65	75	98	181,5	266	168	325	175	480	350	52	
		3	57														
		112	4													63	
SE-36	E	112	4	2950	100	65	75	98	181,5	278	175	325	175	490	350	88	
		7,5	101														
		132M	11													136	
SE-36	F	132S	7,5	2950	100	65	75	98	181,5	293	202	375	216	530	400	154	
		11	136														
		160M	15													156	

Dimensiones con conexiones DIN 11851



d. Gráficos

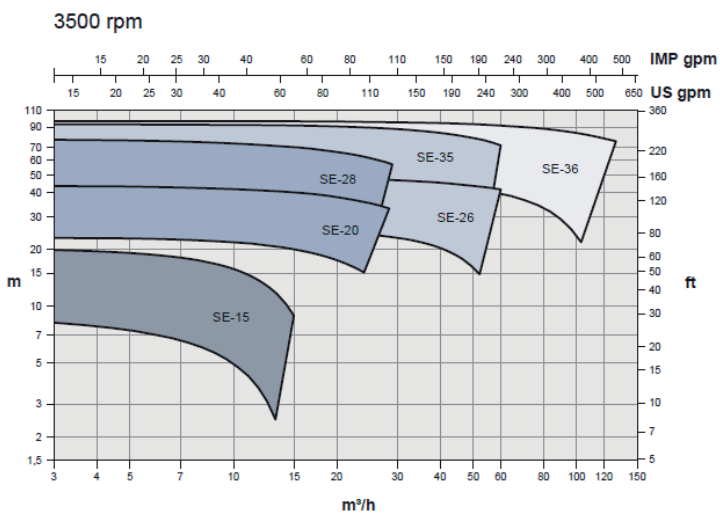

e. Repuestos Recambio, despieces

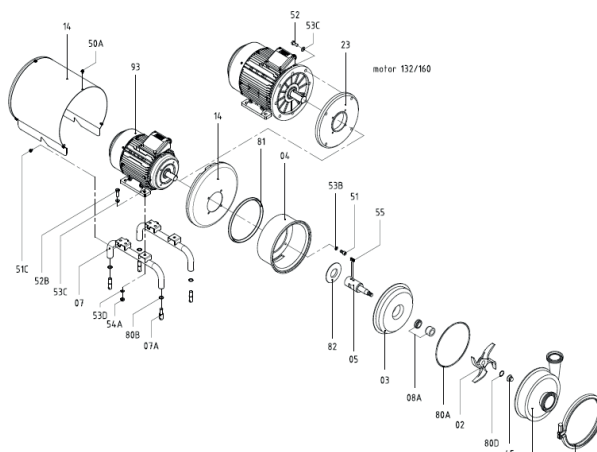

RECAMBIOS RECOMENDADOS / RECOMMENDED SPARE PARTS

Posición / Position	Qty.	Descripción	Description
01	1	Cuerpo	Pump casing
02	1	Rodete	Impeller
03	1	Tapa bomba	Pump cover
04	1	Linterna	Lantern
05	1	Eje	Shaft
07	2	Pie motor	Motor leg
07A	4	Pie regulable	Adjustable leg
08A	1	Cierre mecánico	Mechanical seal
14	1	Recubrimiento	Shroud
15	1	Abrazadera cuerpo	Casing clamp
23	1	Contrabrida	Counterflange
45	1	Tuerca ciega	Cap nut
51	4	Tomillo Allen	Allen screw
51C	2	Tomillo con brida	Screw with flange
52	4	Tomillo hexagonal	Hexagonal screw
52A	2	Tomillo hexagonal	Hexagonal screw
52B	4	Tomillo hexagonal	Hexagonal screw
53	4	Arandela plana	Flat washer
53B	4	Arandela grower	Grower washer
53C	8	Arandela plana	Flat washer
53D	4	Arandela grower	Grower washer
54A	4	Tuerca hexagonal	Hexagonal nut
55	2	Espárrago	Stud
80A	1	Junta tórica	O-ring
80B	4	Junta tórica	O-ring
80D	1	Junta tórica	O-ring
81	1	Junta linterna	Lantern joint
82	1	Paragotas	Splash ring
93	1	Motor	Motor



08 Indicaciones de instalación:

En la tubería de aspiración no se debe emplear una válvula de cierre para regular el caudal. Estas tienen que estar completamente abiertas durante el servicio.

Controlar el consumo del motor para evitar una sobrecarga eléctrica.

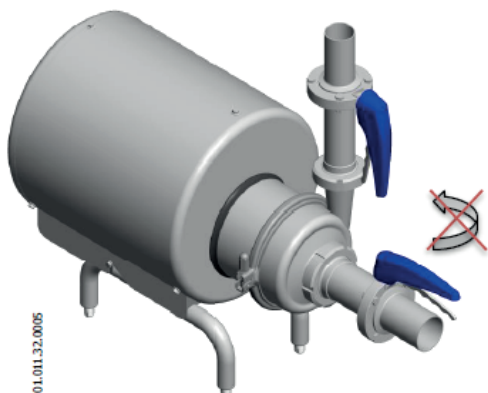

Reducir el caudal y la potencia consumida por el motor:

- Regulando el caudal en la impulsión de la bomba.
- Disminuyendo la velocidad del motor.

DISTRIBUIDO POR MAINCO, S.A.



PARA MÁS INFORMACIÓN
DE ESTE PRODUCTO.

USE EL CÓDIGO QR

**-VIDEO TUTORIALES
-PRODUCTOS SUGERIDOS**



DISTRIBUIDO POR MAINCO, S.A.



+5024739-4696
©WHATSAPP

+5022386-8787
PBX

www.MAINCO.com.gt